

## Modalità di montaggio ed installazione Scambiatore elettrico della serie D-EWT C / Evo / Ti / Neo / P

**La mancata osservanza di queste modalità di installazione evita al produttore di rispondere dei danni emersi all'apparecchiatura, all'ambiente, a beni materiali o a persone.**

**Si tratta della sua sicurezza!**

Questi scambiatori elettrici sono composti di mantello in acciaio inox, plastica o titanio con resistenza integrata incoloy 825 o titanio.

### 1. Destinazione:

Questi scambiatori elettrici sono sostanzialmente ammessi solo per riscaldare l'acqua di piscine e vasche idromassaggio con pompa in azione. Non sono ammesse modifiche o trasformazioni senza il consenso del costruttore.

### 2. Avvertenze di sicurezza:

- 2.1 Questo apparecchio non è destinato a essere usato da persone (inclusi bambini) con abilità fisiche, sensorie o mentali limitate o che mancano di esperienza e/o conoscenza, eccetto se sorvegliati da una persona addetta alla loro sicurezza o ricevendo da suddetta persona istruzioni sull'uso dell'apparecchio.
- 2.2 **Attenzione:** non aprire mai il quadro di comando senza avere spento il disgiuntore della rete e averlo assicurato contro attivazione accidentale!

### 3. Importante:

- 3.1 Tutte le persone, che hanno a che fare con il montaggio, la messa in funzione, l'uso e la manutenzione del riscaldatore elettrico devono essere adeguatamente qualificate e osservare accuratamente queste modalità di installazione.
- 3.2 La messa in funzione può essere eseguita esclusivamente da un esperto di impianti elettrici (VDE 0105) nel modo corretto secondo le norme di sicurezza vigenti CEI 64-8/DIN VDE 0100.

### 4. Pericolo d'incendio:

In caso di impiego inadeguato o arresto di tutti i sistemi di sicurezza lo scambiatore elettrico può raggiungere in casi estremi la temperatura di 100 °C.

- 4.1 L'installazione non deve essere eseguita in vicinanza di materiale infiammabile.
- 4.2 Nel caso di un montaggio a parete, soprattutto se il materiale di costruzione è facilmente infiammabile, tra lo scambiatore elettrico e la parete è da montare un pannello resistente al calore. Questo pannello deve essere più grande del riscaldatore 10 cm in lunghezza e 10 cm in larghezza.
- 4.3 Non possono essere utilizzati coperture o isolamenti.
- 4.4 La sonda del termostato di sicurezza deve essere inserita nella guaina della resistenza prima della sonda del termostato di regolazione.

### 5. Sistemi di sicurezza:

- 5.1 Lo scambiatore elettrico dovrebbe essere protetto da tre spegnimenti di sicurezza.
- 5.2 Se da parte del cliente non vengono espressamente richieste meno misure di sicurezza, questi scambiatori elettrici vengono attrezzati di serie con:
  - a) Termostato di regolazione 0 a 40 °C
  - b) Termostato di sicurezza fino a 50°C
  - c) Flusso stato \* ' \*\* o pressostato \*\*\*.

**Lo scambiatore elettrico non deve essere comandato tramite il flussostato ma attraverso un contatto del contattore (teleruttore comando) pompa filtro. Vedi punto 11.8 e lo schema elettrico**

- 5.3 I sistemi di sicurezza spengono lo scambiatore elettrico al raggiungimento di valori non ammessi.

### 6. Prevenzione della corrosione:

- 6.1 Lo scambiatore elettrico dovrebbe essere montato possibilmente in un locale asciutto. Sgocciolamento di acqua ferruginosa può danneggiare la carcassa di acciaio.
- 6.2 Nell'allacciamento alla circolazione idrica fare attenzione che non ci siano parti solide o metalliche nelle tubazioni. Prima della messa in funzione le tubazioni devono essere piene e sfiatate.
- 6.3 Lo scambiatore elettrico deve essere montato in modo da essere sempre completamente riempito d'acqua. Nel periodo fuori stagione può essere anche completamente svuotato.

6.4 Può essere usata solo acqua con i seguenti valori, altrimenti c'è pericolo di corrosione:

<b>AISI:</b>	Cloruro: max. 500 mg/l	<b>Ti:</b>	Cloruro: max. 3000 mg/l
	Cloro: max. 1 mg/l		Cloro: illimitato
	PH : max. 6,8 – 7,8		PH : max. 6,8 – 7,8
			Sale: max. 3%

**Attenzione:** sterilizzatori sono da installare dopo lo scambiatore in modo che a impianto fermo nessun agente chimico o gas possa penetrare nello scambiatore elettrico

## 7. Rischio gelo:

Nel caso di gelo, svuotare completamente lo scambiatore elettrico. Rimuovere il flussostato e conservarlo in un posto sicuro dal gelo.

## 8. Attenzione:

La resistenza specifica dell'acqua a 15 °C non deve scendere sotto i 550 Kilo OHM. Questo significa che, rispettando i valori limite stabiliti (vedi sopra), deve muoversi tra 1,5 Mega OHM x cm e 550 Kilo OHM x cm.

## 9. Pressione dell'impianto:

La pressione di lavoro massima ammissibile di 3 bar \* '\*\*\* o di 2,5 bar \*\* non deve essere superata.

## 10. Quantità di flusso minima:

Con il flusso stato 2800 l/h \* o 3000 l/h \*\*. Con il pressostato 4000 l/h \*\*\*.

## 11. Informazioni di sicurezza:

- 11.1 Prima di mettere in funzione lo scambiatore elettrico, sulla linea di alimentazione elettrica devono essere installati un disgiuntore e un interruttore differenziale salvavita (0,03 A), vedi schema di collegamento.
- 11.2 L'installazione elettrica deve obbligatoriamente prevedere la messa a terra.
- 11.3 Tutte le parti in metallo dell'impianto devono essere collegate fra loro e connesse con il filo terra.
- 11.4 L'apparecchio deve essere collegato a cavi posati in maniera fissa.
- 11.5 Per l'allacciamento elettrico usare un cavo di norma H07 RNF.
- 11.6 Osservare CEI 64-8/VDE 100 nelle sezioni cavo.
- 11.7 Il circuito di comando può portare al massimo 1 A di corrente alternata. La scatola di comando è da concordare con questa potenza massima.
- 11.8 In caso di spegnimento della pompa filtro deve essere automaticamente interrotta l'alimentazione dello scambiatore elettrico.

## 12. Schema circuito:

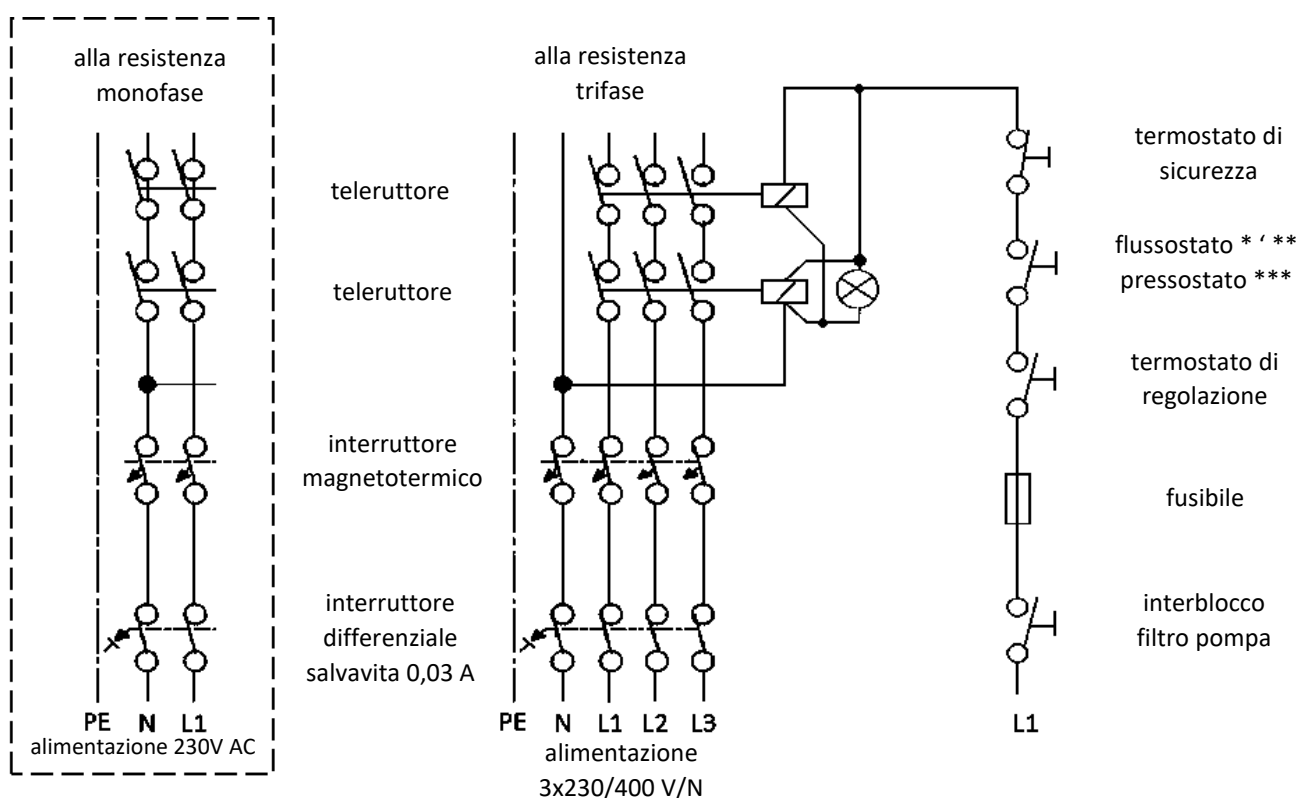

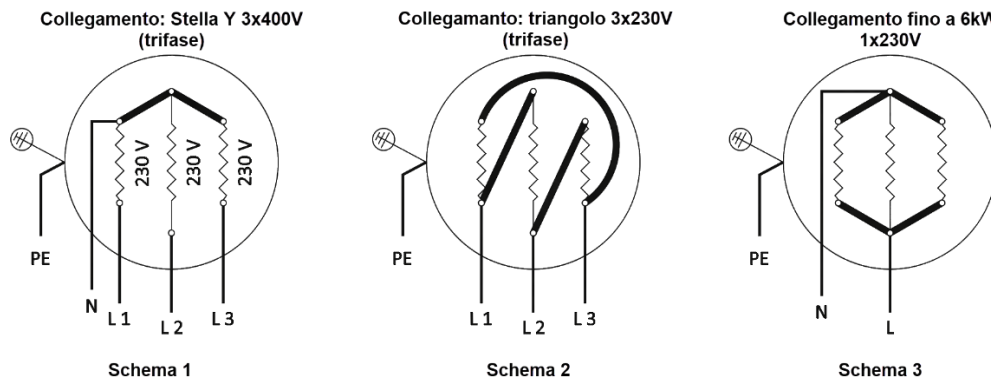

### 13. Modalità di montaggio:

#### 13.1 Disposizione di montaggio sopra il livello dell'acqua

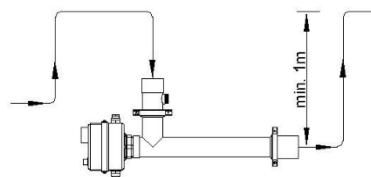

montaggio orizzontale

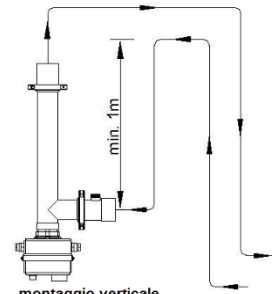

montaggio verticale

#### 13.2 Disposizione di montaggio sotto il livello dell'acqua

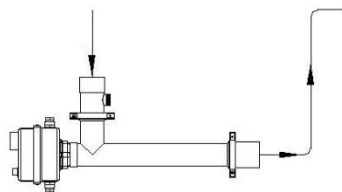

montaggio orizzontale

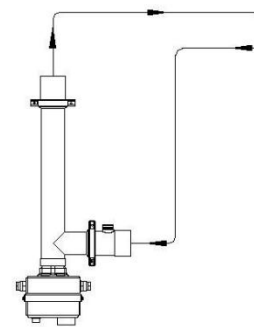

montaggio verticale

### 14. Indicazione generale importante:

**Lo scambiatore elettrico è da installare assolutamente in un luogo con uno scarico per l'acqua di dimensione ottimale.** In caso di danni a scambiatori, filtri e apparecchi simili può verificarsi una fuoriuscita d'acqua incontrollata. Vani sotterranei e ambienti simili possono allagarsi velocemente e subire danni!

**Si prega di conservare questa modalità di montaggio e di installazione per eventuale uso futuro.**

Update: **24.03.2026**

**Max Daprà sas - Daprà Andreas & Co, Via Graf 2, I-39050 Fiè allo Sciliar  
salvo modifiche tecniche**

\*) Modello D-EWT C / Evo / Ti

\*\*) Modello D-EWT Neo

\*\*\*) Modello D-EWT E



## 15. Schema del circuito

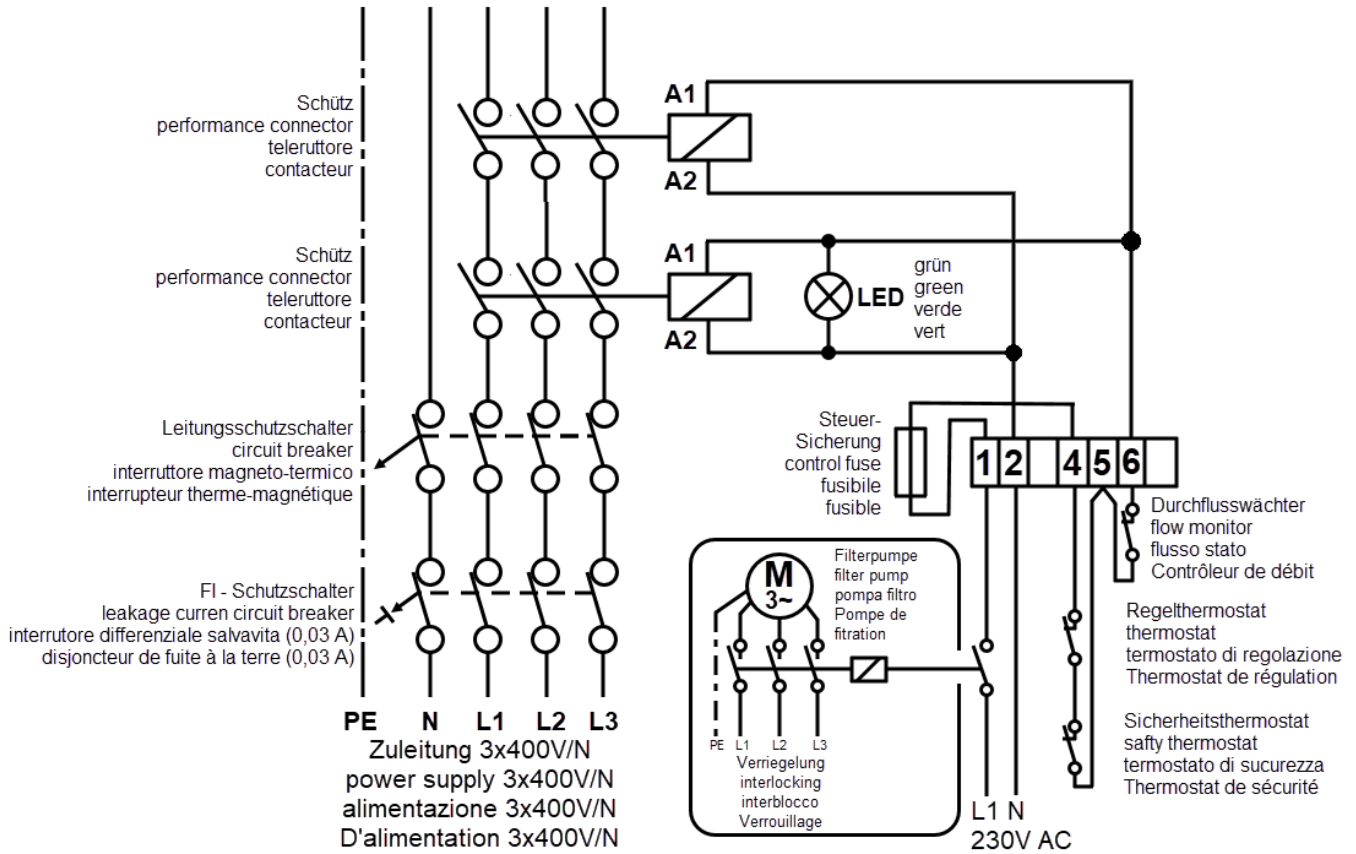



### 16. Cablaggio corretto di uno scambiatore di calore elettrico

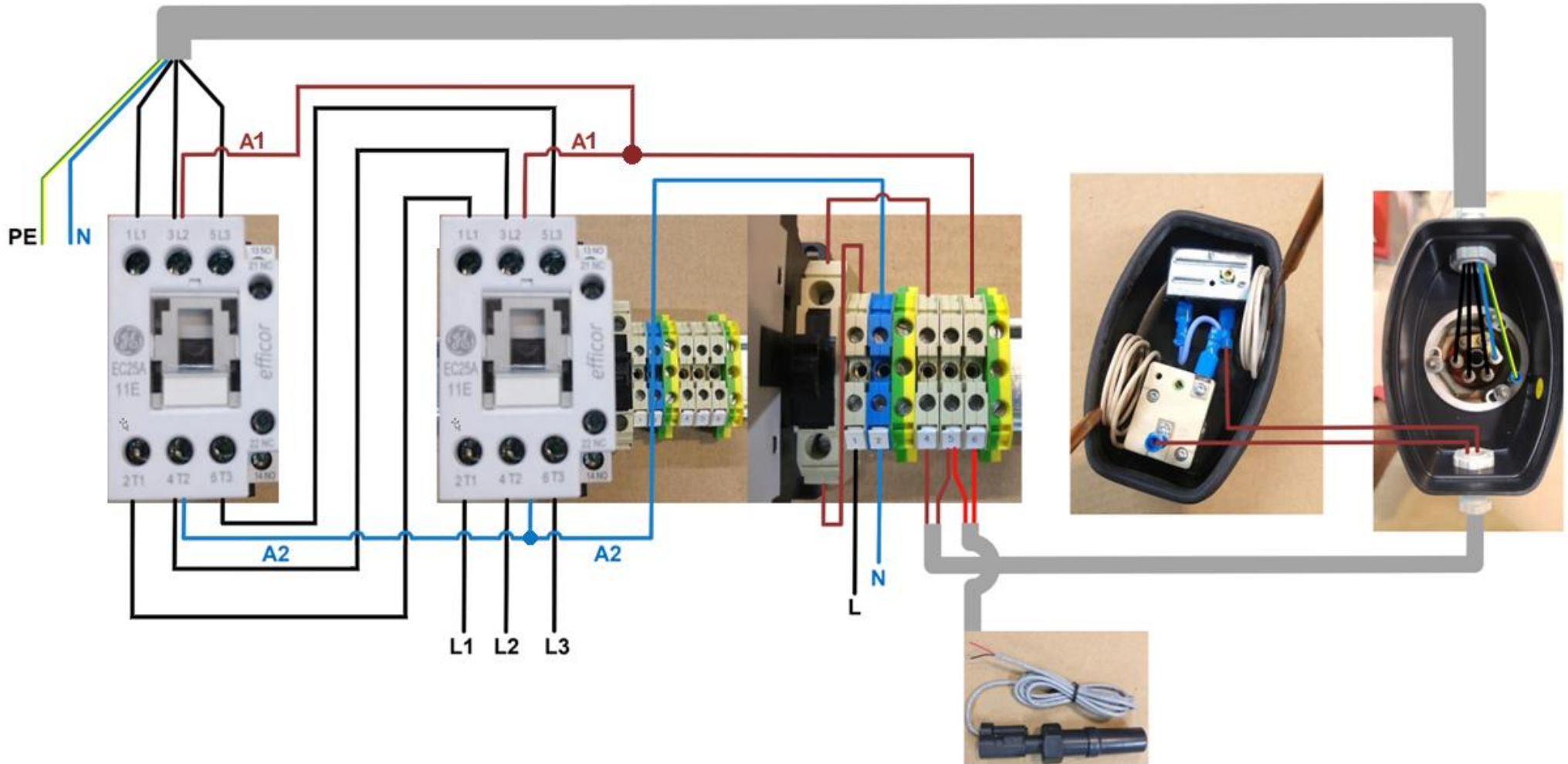

## 17. Cablaggio errato di uno scambiatore di calore elettrico

