

Montage und Installationsanweisung Plattenwärmetauscher der Reihe X-PWT / G-PWT / 13M-PWT / LT-PWT

Bei nicht beachten dieser Installationsanweisung kann der Hersteller nicht für Schäden, welche am Gerät, der Umwelt, an Sachwerten oder Personen entstehen, haften.

Es geht um Ihre Sicherheit!

Diese Gegenstromwärmetauscher bestehen aus übereinander geschichteten, durch Dichtungen getrennte, und verschraubten Platten aus Edelstahl V4A (1.4401) oder Titan, wobei eine Platte mit der anderen immer um 180° verdreht wird, um voneinander getrennte Strömungsräume zu bilden.

1. Sicherheitshinweis:

Dieser Kompaktwärmetauscher ist vielseitig einsetzbar zur Erwärmung von Schwimmbädern, Whirlpools und ähnlichen Anlagen. Mittels praktischer Klebemuffe D.50 einfach in den Wasserkreislauf einzubinden.

2. Bestimmung:

- 2.1 Diese Plattenwärmetauscher sind zur Erwärmung von Badewasser durch Warmwasser bestimmt.
- 2.2 Dank der hohen Austauschflächen sind sie hervorragend geeignet für Niedertemperatur-Heizsysteme, wie z.B. Solaranlagen, geothermische Anlagen, Wärmepumpen und ähnliche alternative- und innovative Heizsysteme.
- 2.3 Die Beheizung des Badewassers erfolgt über ein Bypass-System. Bei vollem Durchfluss im Badewasserkreislauf wäre der Druckaufbau im Rohrleitungssystem zu hoch. Der Durchfluss wird badeseitig durch einen Kugelhahn reguliert, wodurch die Leistung des Plattenwärmetauschers beeinflusst wird. Um die optimale Leistung zu erzielen, beachten sie Punkt 12 „Technische Daten“.

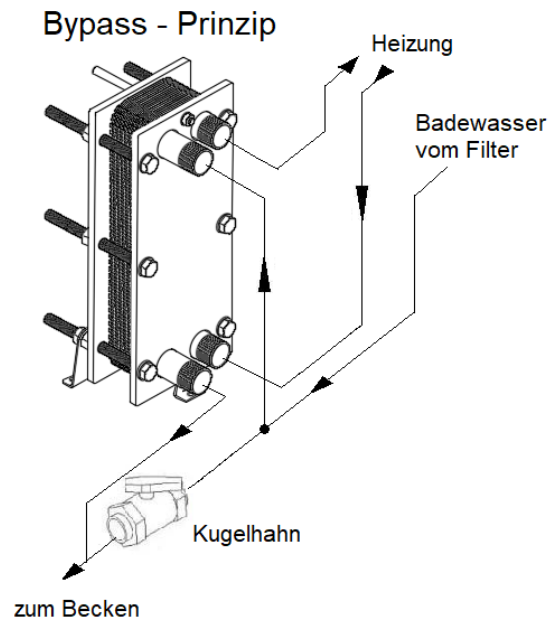

3. Gefahren:

- 3.1 Durch die Schichtung mehrerer Platten können scharfe Kanten entstehen. Verwenden Sie bei Montagearbeiten immer geeignete Schutzhandschuhe, um Schnittverletzungen zu vermeiden. Bei Wartungsarbeiten muss die Temperatur am Tauscher unter 35°C liegen. Die Leitungen dürfen nicht unter Druck stehen.
- 3.2 Um Energieverluste und Gefahren auszuschließen, wie Verbrennungen und Rohrleitungsschäden durch Überhitzung, muss die Heizungspumpe über die Filterpumpe verriegelt sein und am Wärmetauscher primärseitig eine Rückflusssperre installiert werden. Die Heizungspumpe darf nicht einschaltbar sein, wenn die Filterpumpe nicht in Betrieb ist! Es ist empfehlenswert, eine Ausschaltverzögerung für die Badewasserpumpe einzubauen. Die Heizungspumpe soll ca. 10 Minuten vor der Filterpumpe vom Netz genommen werden.
- 3.3 Damit der Plattenwärmetauscher und die Umgebung keinen Schaden nehmen, überprüfen Sie den Wärmetauscher während der Badesaison regelmäßig (mindestens einmal pro Woche) auf äußere erkennbare Schäden und Undichtigkeiten.

4. Montagehinweise:

- 4.1 Der Plattenwärmetauscher muss immer nach dem Filter installiert werden.
- 4.2 Rohrsysteme in neuen und sanierten Anlagen sind vor der Montage des Plattenwärmetauschers zu spülen! Verschmutzungen können zur Verstopfung des Plattenwärmetauschers führen.
- 4.3 Achten Sie darauf, dass keine Vibrationen in den Leitungen entstehen, damit die Anschlüsse des Plattenwärmetauschers keinen Schaden nehmen.
- 4.4 Für die Montage sind die Angaben der Skizze zu befolgen (siehe 4.9 und 4.10). Dadurch können Schäden und Leistungseinbrüche vermieden werden. Beachten sie die Schleifen in den Leitungen, damit kein Leerlauf entsteht!
- 4.5 Um Korrosionsschäden im Plattenwärmetauscher zu verhindern, ist darauf zu achten, dass keine eisenhaltigen Metalle eingeschwemmt werden können (Kontaktkorrosion). Wenn der Plattenwärmetauscher am Boden montiert wird, ist darauf zu achten, dass der Untergrund absolut trocken gehalten wird, da sonst Korrosion im äußeren Bereich des Plattenwärmetauschers entstehen kann.
- 4.6 Kontrollieren Sie nach Inbetriebnahme alle Anschlüsse auf mögliche Undichtigkeiten.
- 4.7 Sollte der Wärmetauscher nach Inbetriebnahme kaum Leistung abgeben, muss für eine gründliche Entlüftung der Primärseite (A/B) gesorgt werden. Der Wasser-Ein- und Ausgang (Siehe Skizze A-B/C-D) ist auf korrekte Anordnung zu überprüfen.
- 4.8 Installieren Sie als Überhitzungsschutz einen Rückflussverhinderer am Eingang primär/A.
- 4.9 Installation oberhalb des Wasserspiegels

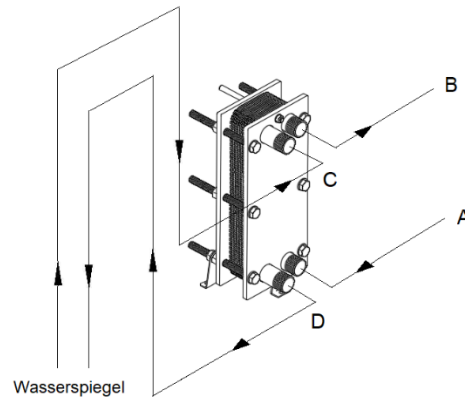
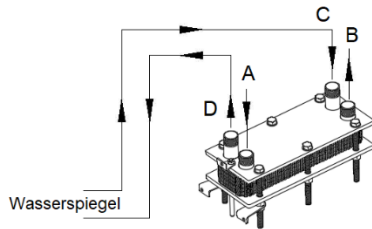

4.10 Installation unterhalb des Wasserspiegels

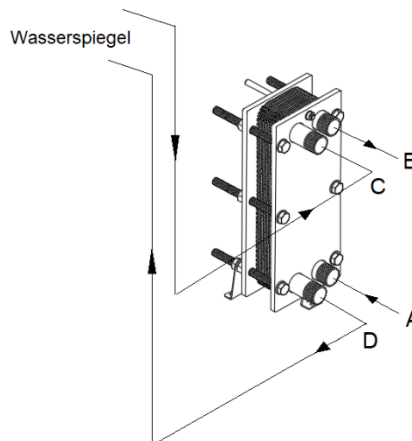
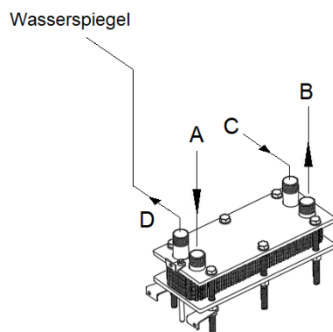

5. Überwinterung und Lagerung:

- 5.1 Es muss unbedingt darauf geachtet werden, dass bei einer Überwinterung der Anlage der Wärmetauscher immer voll Wasser ist (oberhalb und unterhalb des Wasserspiegels). Bei Anlagen, wo Frost auftreten kann, muss der Wärmetauscher vollständig entleert sein. Eine stehende Anordnung ist in diesem Fall notwendig. Der Heizungskreislauf kann auch mit einem Frostschutzmittel abgesichert werden, wie z.B. Glykol.
- 5.2 Wenn ein Plattenwärmetauscher für einen längeren Zeitraum nicht verwendet werden soll, sollte man diesen komplett entleeren und reinigen, die Schraubenmuttern lockern, dass nur ein geringer Druck auf die Platten einwirkt und den Tauscher in ein undurchsichtiges Tuch einwickeln, um eine Beschädigung der Dichtungen durch Tageslicht zu vermeiden. Vor erneuter Inbetriebnahme muss darauf geachtet werden, dass die Muttern wieder gleichmäßig angezogen werden und die „Gestell Distanz innen“ (siehe 11. Technische Daten - Maß J) erreicht wird.

6. Nicht mögliche Montageanordnung:

Folgende Montageanordnungen sind nicht möglich, da Luft- und Gasblasen nicht entweichen, was zu Korrosion im Plattenwärmetauscher führen kann:

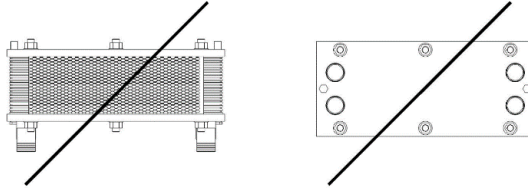

7. Hinweise zur Korrosionsvorbeugung:

Es dürfen folgende Werte nicht überschritten werden:

Edelstahl V4A: Chlorid Gehalt: max. 500 mg/l
Freies Chlor: max. 1 mg/l
PH: max. 6,8 – 7,8

Titan: Chlorid Gehalt: max. 3000 mg/l
Freies Chlor: unbegrenzt
PH: max. 6,8 – 7,8
Salz: max. 3%

Werden diese Grenzwerte nicht berücksichtigt, kann es zu einer Zerstörung des Wärmetauschers durch Korrosion führen.

Achtung: Entkeimungsgeräte sind grundsätzlich nach dem Wärmetauscher zu installieren, und zwar so, dass auch während der Zeit des Stillstandes keine Chemikalien oder Gase in den Wärmetauscher eindringen können.

8. Erweiterung der Plattenanzahl:

- 8.1 Beachten Sie Punkt 3 „Gefahren“
- 8.2 Beim Öffnen des Plattenwärmetauschers ist darauf zu Achten, dass die Muttern gleichmäßig gelöst werden, auch beim zusammen bauen des Tauschers ist ein gleichmäßiges Ziehen nötig.
- 8.3 Platten nur paarweise hinzufügen, sonst stimmt das Verhältnis zwischen Primärseite und Sekundärseite nicht mehr überein.
- 8.4 Die erste und letzte Platte sind Spezialplatten und müssen wieder in erster und letzter Position montiert werden.
- 8.5 Vor der Plattenmontage muss darauf geachtet werden, dass die Platten sauber sind und sich auf der Dichtung keine Fettflecken oder andere Verunreinigungen befinden.
- 8.6 Die Platten müssen in die Plattenführung gelegt werden. Es ist darauf zu achten, dass jede Platte, im Verhältnis zur vorhergehenden, um 180° verdreht ist.
- 8.7 Die Gestell Distanz muss neu berechnet werden. Multiplizieren sie die neue Plattenanzahl mit 2,9 mm dann haben sie die neue „Gestell Distanz innen“, z.B. 27 Platten x 2,9 mm = 78,3 mm.
- 8.8 Wichtig: beim Anziehen der Schrauben ist darauf zu achten, dass das errechnete Maß der „Gestell Distanz innen“ erreicht wird, sonst wird der Betriebsdruck von 10 bar nicht erreicht.

9. Reinigung:

- 9.1 Die einzelnen Platten eines zerlegten Wärmetauschers können mit einer weichen Bürste und einem geeigneten Reinigungsmittel manuell gereinigt werden. Verwenden sie auf keinen Fall Stahlbürsten, Schmirgelpapier oder ein anderes Werkzeug, mit dem die Platten oder die Dichtungen beschädigt werden könnten. Auch das Reinigungsmittel darf weder für die Platten noch für die Dichtungen schädlich sein!
- 9.2 Es ist auch möglich, den nicht zerlegten Plattenwärmetauscher mit einem chemischen Reinigungsmittel durchzuspülen. Für Fett und organische Ablagerungen wäre Natronlauge (Konzentration max. 1,5% bei einer maximalen Temperatur von 85°C) ein passendes Mittel, bei Kalkablagerung kann man Salpetersäure verwenden (Konzentration max. 1,5% bei einer maximalen Temperatur von 85°C). Die Salpetersäure hat auch eine positive Auswirkung auf die Passivierungsschicht des Edelstahls. In beiden Fällen muss nachher das Gerät gut mit kaltem Wasser durchgespült werden! Damit das Gerät nicht zu lange den Säuren ausgesetzt wird, empfehlen wir bei stärkerer Verschmutzung, den Plattenwärmetauscher zu zerlegen und wie unter 9.1 beschrieben zu reinigen.

10. Allgemein wichtiger Hinweis:

Der Wärmetauscher sollte unbedingt an einem Ort mit ausreichend dimensioniertem Bodenablauf installiert werden. Bei Schäden an Wärmetauschern, Filtern und ähnlichen Geräten kann es zu einem unkontrollierten Wasseraustritt kommen. Kellerräume und ähnliche Bereiche können schnell unter Wasser geraten und Sachschäden davontragen!

Für eventuelle spätere Verwendungszwecke legen sie bitte diese Installationsanweisung den Bauakten bei. Danke!

Update: **24.03.2026**

Max Daprà sas - Daprà Andreas & Co, Via Graf 2, I-39050 Fiè allo Sciliar
Technische Änderungen vorbehalten